

TUNDRA ZIP SCREEN

Utvendig vindsikret solskjerming

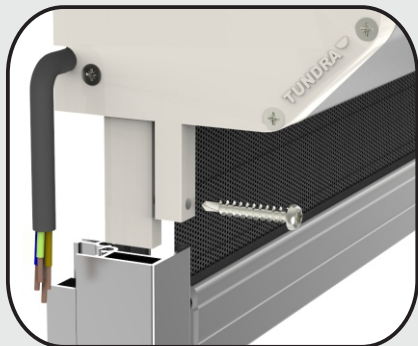

Solide koblinger

Innfesting mellom kassett og sideskinner er robust og solid.

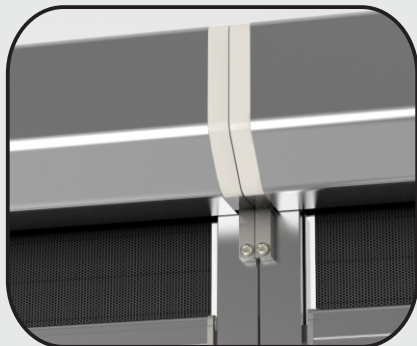

Kompakt montasje

Null avstand mellom hver enhet. Skinnene bindes sammen med doble beslag.

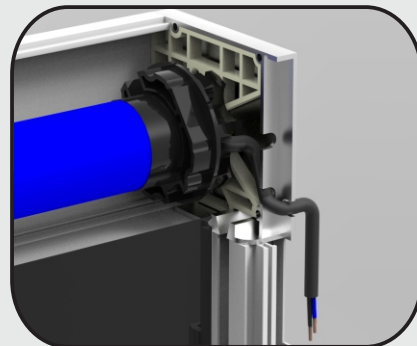

Intelligent og sikker.

Vår standard motor registrerer hinder og stopper automatisk. Lukket design, motoren er alltid tørr.

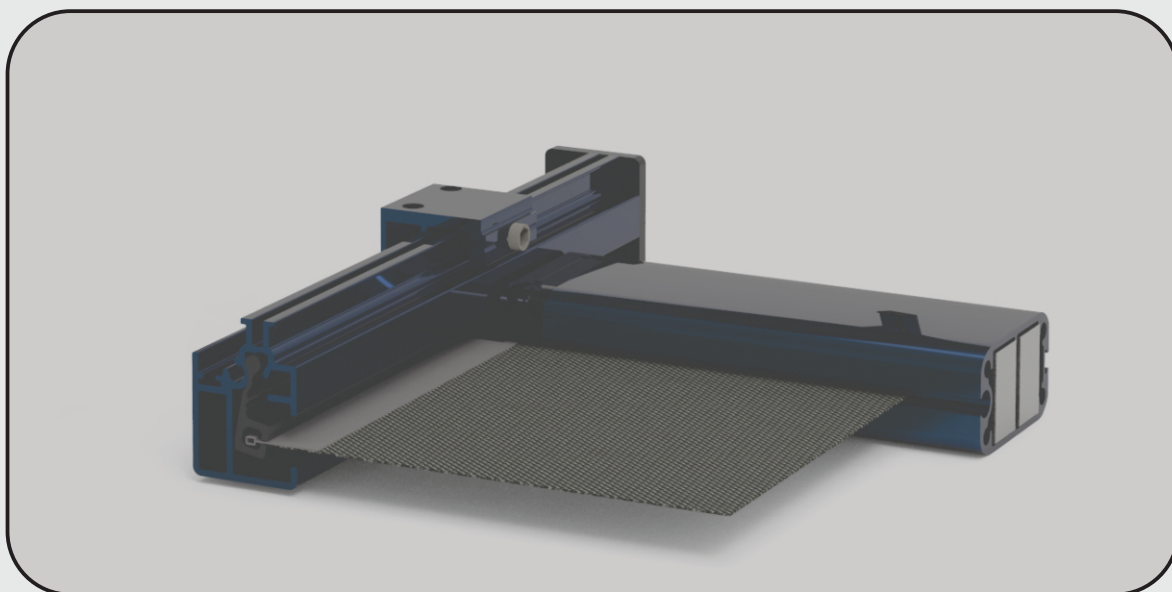

Solid, kompakt og stormsikker

Tundra Zip Screen har markedets mest kompakte sideskinne. Vår nye skinneteknikk MonoZip® revolusjonerer fasadetilpassing ved montasje glassfasader.

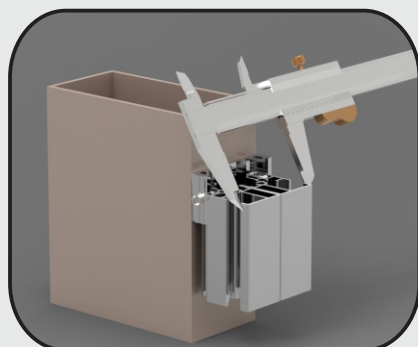

Markedets mest kompakte

Doble fasadeskinner er nøyaktig 50 mm. De passer rett på alle standard-fasader. Her viser Tundra vei.

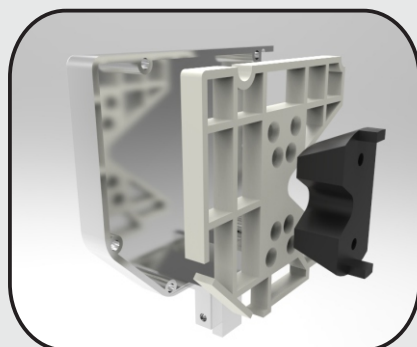

Værbestandig

Alle plastdeler har innebygget UV-filer og tåler store temperatur-svingninger. Endeløkk i støpt A380 aluminium.

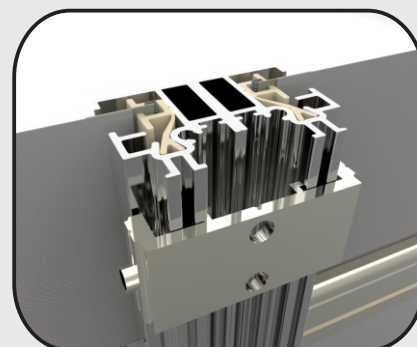

Solid og lydløst

Duken går bare opp og ned i sideskinnen og kan ikke trekkes ut sideveis. Unik kompakt konstruksjon.

TUNDRA
SCREEN SYSTEM®

TUNDRA ZIP SCREEN

Utvendig stormsikker solskjerming

Max Bredder :	3800 mm
Max Høyde :	3000 mm
Kassett b x h :	105 x 95 mm
Høyde Kassett + Underlist	127 mm
Sideskinne b x h :	25 x 38 mm
Dobbel sideskinne b x h :	50 x 38 mm
Vekt Underlist og stål	2,420 kg /m
Vekt i underlist	Flattstål 12 x 20 mm.
Korrosjonsbehandling:	Sinkprimet og forseglet
Skruer / Festemateriell:	Syrefast utførelse
Profiler:	Ekstrudert aluminium
Endeløkk:	Aluminium A380
Plastmaterialer :	PC/ASA - POM - PA6
Anodisering Natur :	15 - 20 µm
Pulverlakkering Andre RAL :	80 - 120µm
Motorisering / Automatikk :	Somfy Maestria (Smart)
Dukprodusent:	Ferrari / Mermet
Dukbase:	Polyester eller Glassfiber
Farveutvalg NCS:	46 forskjellige farger.
Flammehemming:	B1 / M1
Varmeavvisning:	Opp til 95%
Temperaturområder - Drift:	-35 til +55 C
Vindlast anbefalt:	17 m/sek

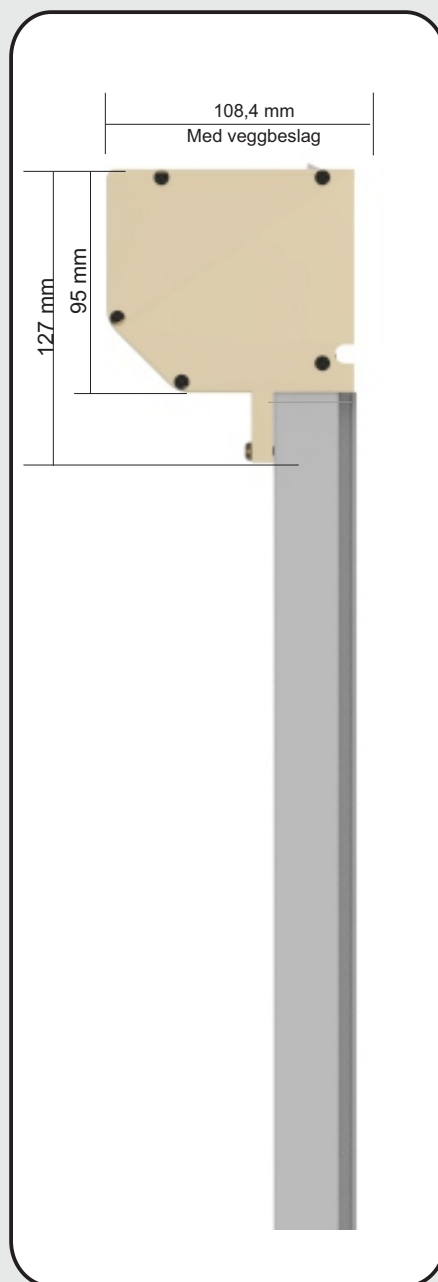

Bestilling - Alternativer.

Profilfarger:	Natureloksert - Hvit RAL 9010 - Antrasit RAL 7016
Duk-type:	Soltis 86, 92, og 96 + Mermet
Dukfarger:	Tundra Standardkolleksjon.
Dukfarger prosjekt;	Ferrari eller Mermet hovedkolleksjon
Motorisering:	Kablet WT motor - Trådløs IO motor
Styring :	Bryter - Fjernkontroll - Automatikk
Automatikk:	Sol og Vind + Tid-Regn-Temp.-Brann-Appstyring.